

**VOX**



# KERRAFRONT. ФАСАДНАЯ ОБЛИЦОВКА



**ПОЧЕМУ ВЫ ДОЛЖНЫ  
ВЫБРАТЬ KERRAFRONT?**





## КАЧЕСТВО VOX

- Благодаря использованию в производственном процессе технологии KERRACORE, панели отличаются высокой плотностью и однородностью, поэтому продукт обладает размерной стабильностью, повышенной механической устойчивостью и долговечностью
- Матовая поверхность
- Система соединения панелей по длине без аксессуаров CONNEX
- Экологически чистый, 100% переработка



# ЭКОНОМИЧНАЯ, БЫСТРАЯ И КОМФОРТНАЯ УСТАНОВКА

- Большая площадь покрытия панелей KERRAFRONT, небольшая масса, встроенные замки и специальные отверстия под монтаж гарантируют простоту и высокую скорость монтажа
- Материал, устойчивый к повреждениям, трещинам и осколкам во время перевозки и монтажа
- Обрезанные края панелей KERRAFRONT не требуют дополнительной защиты, поскольку обладают 100% водостойкостью. Линии резки панели не впитывают воду благодаря закрытой клеточной структуре материала
- Благодаря системе соединения CONNEX, монтаж выполняется легко и быстро и не требует дополнительных аксессуаров



## ПРАКТИЧНОСТЬ ПРИ ЭКСПЛУАТАЦИИ

- Не требуют специального ухода по сравнению с древесиной, которую приходится регулярно красить или проводить консервацию иными способами
- Обладают 100% водостойкостью, поскольку являются невероятно стойкими к воздействию изменчивых погодных условий, не трескаются и не шелушатся
- Во время использования не подвергаются воздействию коррозии, не расслаиваются, не тускнеют
- Обеспечивают хорошую циркуляцию воздуха, предотвращая тем самым образование плесени и грибов



ОТБРАЖЕНИЕ  
НАТУРАЛЬНЫХ МАТЕРИАЛОВ



ВЛАГОУСТОЙЧИВОСТЬ



ВЫСОКАЯ  
УДАРОПРОЧНОСТЬ



УСТОЙЧИВОСТЬ  
К ВРЕДИТЕЛЯМ



ПРОСТОТА В  
ПОДДЕРЖИИ ЧИСТОТЫ



ПРАВИЛЬНАЯ  
ВЕНТИЛЯЦИЯ ФАСАДА



ВОЗМОЖНОСТЬ  
ДОПОЛНИТЕЛЬНОГО  
УТЕПЛЕНИЯ ФАСАДА



ЛЕГКОСТЬ ПАНЕЛЕЙ,  
УПРОЩАЮЩАЯ МОНТАЖ



ИННОВАЦИОННАЯ  
ТЕХНОЛОГИЯ KERRACORE



ГАРАНТИЯ КАЧЕСТВА НА  
ДОЛГИЕ ГОДЫ

# ЭКОЛОГИЧНОЕ РЕШЕНИЕ

- Замена натуральной древесины дает возможность сохранить природные ресурсы, в том числе позволяет сократить вырубку лесов.
- KERRAFRONT - более легкий материал по сравнению с другими фасадными материалами, такими как древесина и цементоволокно. В результате сокращается использование энергии и топлива при транспортировке
- Не содержит Pb, Sn
- Продукт не высвобождает токсичные пары в атмосферу
- На 100% поддается вторичной переработке

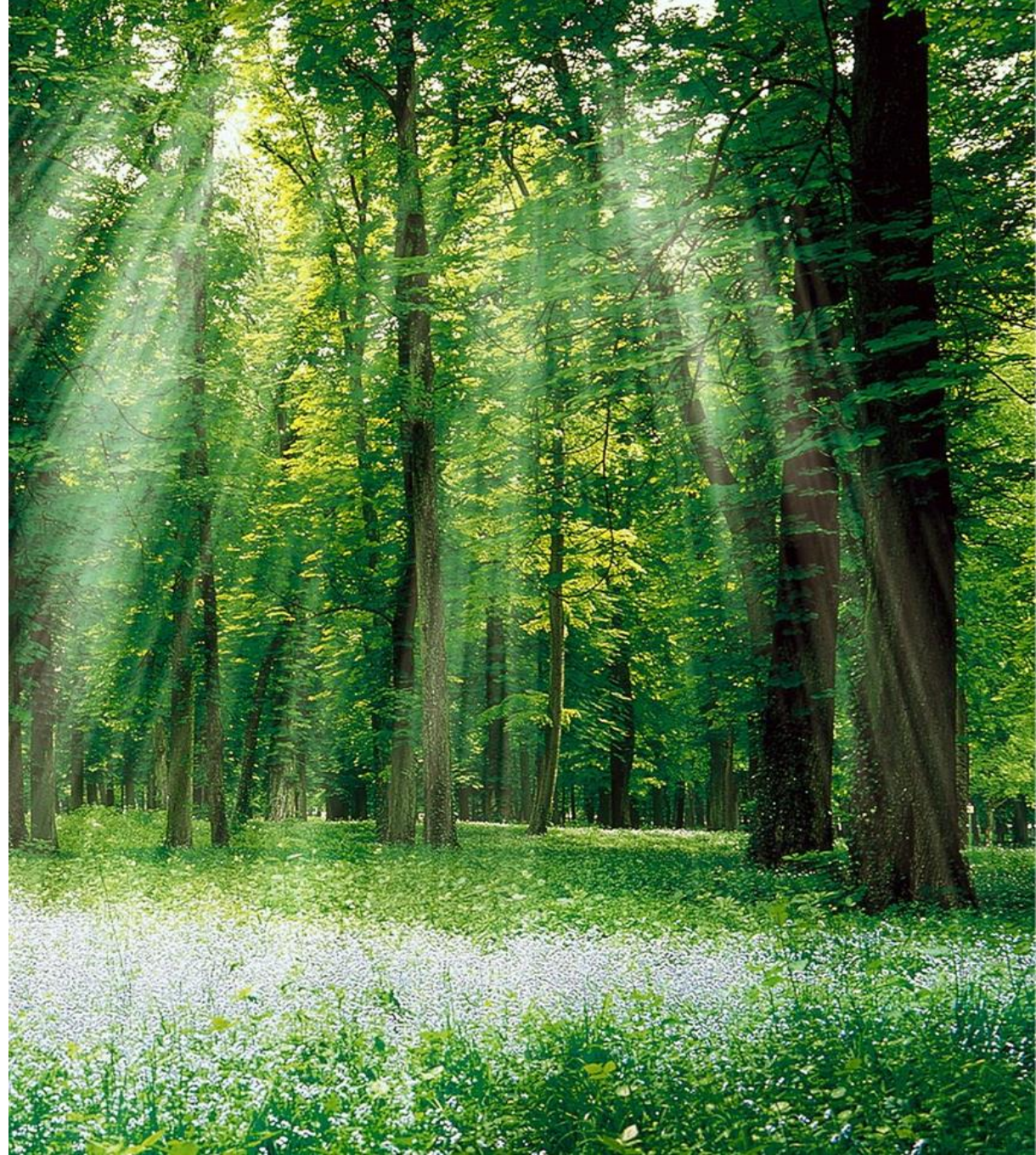



# ПРИМЕНЕНИЕ



ПОЛНАЯ ОТДЕЛКА ФАСАДА ЗДАНИЯ



ОТДЕЛКА ФРАГМЕНТОВ ФАСАДА



МОБИЛЬНЫЕ ДОМИКИ



СОВРЕМЕННАЯ АРХИТЕКТУРА



РЕСТАВРАЦИЯ



БЛОКИРОВАННЫЕ ДОМА/ТАУНХАУСЫ

# ТЕХНОЛОГИЯ KERRACORE

## ОСНОВА (ВСПЕНЕННЫЙ ПОЛИМЕР)

Он изготовлен из специально подобранной смеси минералов и полимеров. Он отличается высокой плотностью и однородностью, что влияет на высокую прочность изделия и его устойчивость к механическим повреждениям.

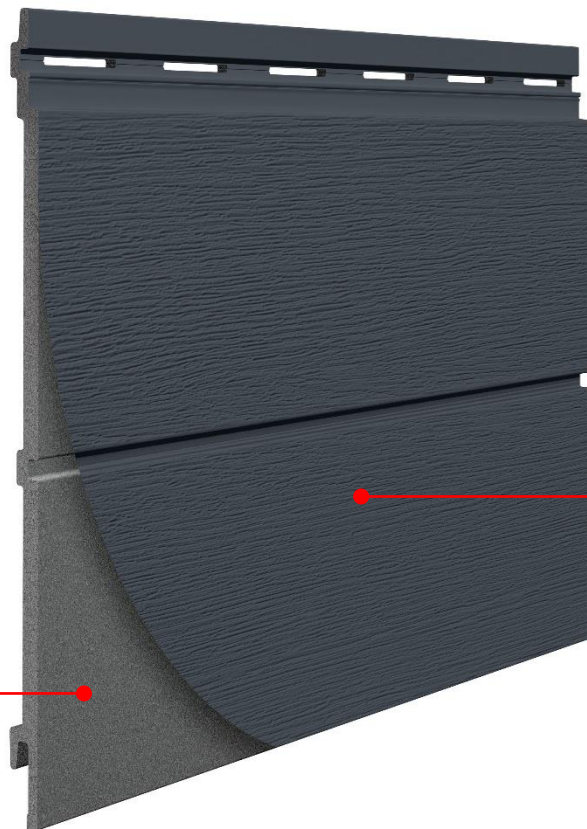

## НАРУЖНЫЙ СЛОЙ (ТВЕРДЫЙ ПОЛИМЕР)

Изготовлен из полимеров, затвердевших в процессе технической обработки. Это носитель цвета и уникальной структуры, отражающей натуральное дерево.

Способ отделки верхнего слоя панелей различается в зависимости от коллекции и декоров:

1. Добавляя один краситель в верхний слой для всех однотонных цветов.
2. Добавив несколько красок в верхний слой в древоподобных цветах коллекции Rustik.
3. Использование шпона в цветах под дерево из коллекции Wood Effect.

ОБЛИЦОВОЧНАЯ ПАНЕЛЬ KERRAFRONT  
С ПРИМЕНЕНИЕМ ТЕХНОЛОГИИ KERRACORE



ДРУГИЕ ПРОДУКТЫ, ИЗГОТОВЛЕННЫЕ  
ИЗ ВСПЕНЕННОГО ПВХ

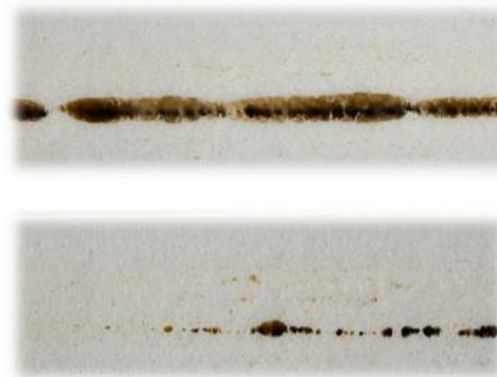

Панель KERRAFRONT обладает превосходной однородностью и плотностью вспененного внутреннего слоя, что, в свою очередь, влияет на:

- лучшую размерную стабильность
- лучшие механические свойства, ударопрочность
- отличную прочность

# КОЛЛЕКЦИИ



WOOD EFFECT ШПОНИРОВАННЫЙ



RUSTIC



MODERN WOOD



TREND



CLASSIC



RETRO



WOOD DESIGN

# КОЛЛЕКЦИИ



WOOD EFFECT ШПОНИРОВАННЫЙ



MODERN WOOD



TREND



CLASSIC



WOOD DESIGN



RETRO

# WOOD EFFECT ШПОНИРОВАННЫЕ ПАНЕЛИ



Wood Effect доступна :

- FS – 304 Четверная панель, в длине 6 м и 2,95 м CONNEX  
Установка: горизонтально / вертикально
- FS – 201 Одинарная панель, в длине 6 м и 2,95 м CONNEX  
Установка: горизонтально



# WOOD EFFECT

Дерево как материал для интерьера и отделки дома не теряет своей популярности уже много лет, но уход за ним затруднен.

Панели из коллекции Kerrafront Wood Effect сложно отличить от натурального дерева, а благодаря долговечности и устойчивости материала они будут служить годами.



# ДИЗАЙН

- WOOD EFFECT – это коллекция, которая соединяет декоры натуральной древесины с современными формами панелей KERRAFRONT.
- Доски WOOD EFFECT это идеальное сочетание прочности вспененного материала панелей со структурным шпоном высочайшего качества, устойчивым к механическим повреждениям и УФ-излучению.
- Коллекция WOOD EFFECT доступна на одинарных (FS-201) и четверных (FS-304) досках.





# ШПОНИРОВАННЫЕ ПАНЕЛИ

## 1. Наружный слой (шпон):

- структурный шпон высочайшего качества, устойчивый к механическим повреждениям, УФ-излучению и изменяющимся погодным условиям

## 2. Наружный слой (твёрдый ПВХ):

- устойчив к ударам и царапинам

## 3. Внутренний слой (вспененный ПВХ):

- имеют высокую плотность и однородность,
- в результате продукт имеет размерную стабильность и механическую прочность



# ЦВЕТОВАЯ ГАММА



Alpine Oak



Concrete Oak



Malt Oak



Caramel Oak



# RUSTIC



Rustic доступна:

- FS-202 Двойная доска, в длине 6 м и 2,95 м CONNEX  
Установка: горизонтальная
- FS-201 Одинарная доска, в длине 6 м и 2,95 м CONNEX  
Установка: горизонтальная



# ДИЗАЙН

- Панели из коллекции Rustic относятся к деревянной облицовке, но в то же время сохраняют преимущества вспененного материала - водостойкость, ударопрочность и не требуют ухода.
- Панели имеют матовое покрытие и реалистичное тиснение под дерево.
- Цвет поверхности получается путем смешивания различных пигментов в верхнем слое панели.
- Коллекция Rustic доступна для двойных (FS-202) и одинарных (FS-201) панели.



# ЦВЕТОВАЯ ГАММА



Tawny



Sky



Aqua



# MODERN WOOD



MODERN WOOD доступна:

- FS-302 Двойная панель, в длине 6 м или 2,95 м CONNEX  
Установка: горизонтальная / вертикальная
- FS-304 Четверная панель, в длине 6 м или 2,95 м CONNEX  
Установка: горизонтальная / вертикальная





# ДИЗАЙН

- MODERN WOOD отличаются формы панелей – двойная и четверная. Обе современные и простые, но при этом очень элегантные
- Смонтированные панели имитируют современный деревянный фасад, сохраняя при этом достоинства технологии вспенивания: являются стойкими к воздействию влаги, ударопрочными и не требуют ухода.



# ДИЗАЙН

- Другие преимущества такой простой формы — возможность получения плоской поверхности фасада, сочетания двойной и четверной доски на одном фасаде, а также возможность вертикального и горизонтального монтажа.
- Панели MODERN WOOD имеют матовую поверхность и тисненый узор структуры древесины. Коллекция предлагается в семи цветах — от натуральных, теплых тонов до разнообразных оттенков серого.



# ЦВЕТОВАЯ ГАММА



White



Ivory



Claystone



Beige



Pearl Grey



Quartz Grey



Anthracite



Ivory

# TREND



Коллекция TREND доступна:

- FS-301 одинарная доска, в длине 6 м или 2,95 м CONNEX
- Установка: горизонтальная / вертикальная



# ДИЗАЙН

- TREND – это коллекция, вдохновением для создания которой стала природа – камни и минералы
- Коллекция предлагается в четырех цветах, каждый из которых предлагается в двух вариантах: STONE – с натуральным рисунком камня и SOFT– с мягким однотонным оттенком
- Новая линейка вписывается в актуальные архитектурные тренды, ориентированные на простые и экономичные формы
- Создание современной плоской поверхности фасада теперь возможно благодаря новой форме
- Возможность вертикального или горизонтального монтажа дает свободу проектирования и возможность соединения с другими материалами



# ЦВЕТОВАЯ ГАММА

SOFT

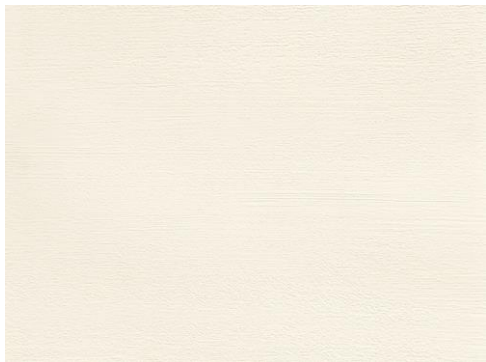

Ivory



Mastic



Pearl Grey



Anthracite

STONE

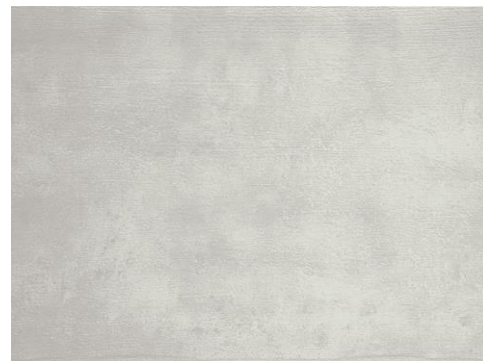
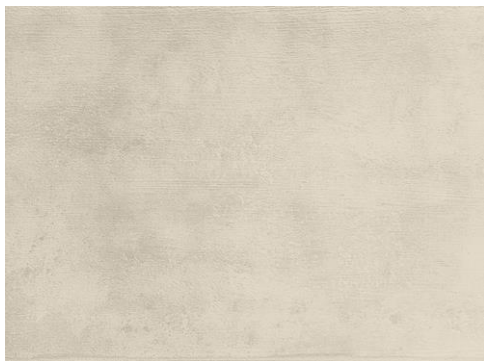
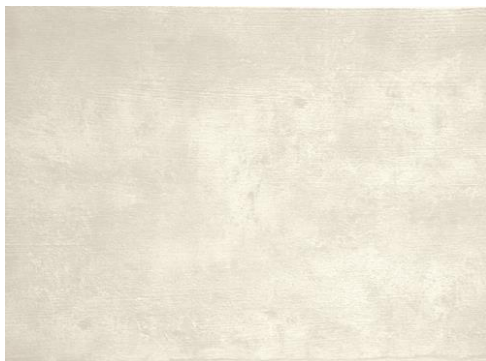



Anthracite Soft и Stone





Ivory Soft

# CLASSIC



CLASSIC доступна:

- FS-201 одинарная доска, в длине 6 м и 2,95 м CONNEX  
Установка: горизонтальная
- FS-202 двойной панели, в длине 6 м  
Установка: горизонтальная



# ДИЗАЙН

- Коллекция CLASSIC – базовая линейка продукта, представленная в светлых и темных оттенках
- Коллекция идеально подходит как для традиционных зданий, так и для современных фасадов
- Привлекательная древесная фактура и матовая поверхность позволяют получать фасады с превосходной эстетикой
- Коллекция CLASSIC доступна в форме одинарных панелей (FS-201) и двойных панелей (FS-202)



# ЦВЕТОВАЯ ГАММА



White



Creme



Beige



Claystone



Light Grey



Grey



Olive



Quartz Grey



Anthracite



Claystone

# WOOD DESIGN

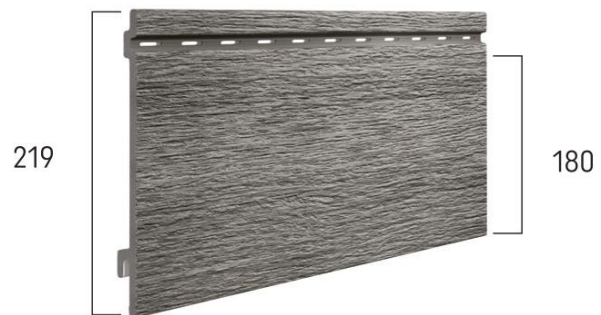

WOOD DESIGN доступна:

— FS-201 одинарная панель, в длине 6 м и 2,95 м CONNEX

Установка: горизонтальная



# ДИЗАЙН

- WOOD DESIGN – это уникальная коллекция, вдохновением для которой стала натуральная древесина. Благодаря объединению на одной поверхности нескольких цветов, WOOD DESIGN достоверно передает теплый характер и глубину древесины
- WOOD DESIGN – идеальное сочетание долговечности, прочности и неподвластной времени красоты природы
- Коллекция WOOD DESIGN доступна в форме одинарных панелей (FS-201)



# ЦВЕТОВАЯ ГАММА



Golden Oak



Graphite



Silvery Grey





Golden Oak

# RETRO



RETRO доступна:

— FS-202 двойная доска, в длине 6 м

Установка: горизонтальная



# ДИЗАЙН

- RETRO – это коллекция, характеризующаяся глубокой фактурой древесины с видимыми горизонтальными следами от пилы, создающей рустикальный, натуральный эффект.
- Идеальный выбор для тех, кто ищет решения, гарантирующие оригинальный внешний вид фасада в сочетании с прочностью и удобством эксплуатации.
- Коллекция RETRO доступна в форме двойных панелей (FS-202).



# ЦВЕТОВАЯ ГАММА



White

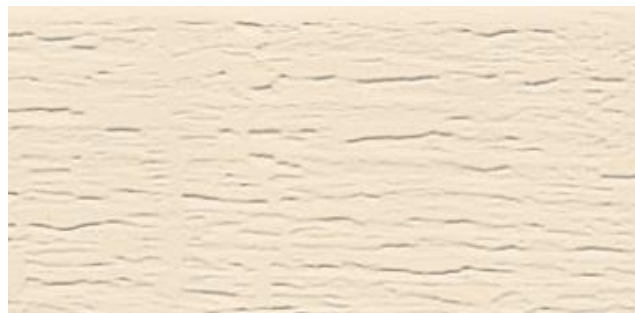

Creme

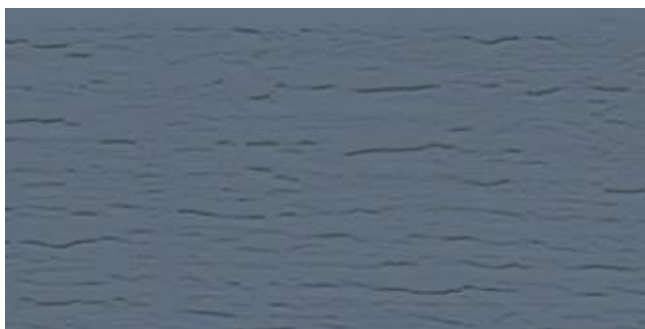

Blue

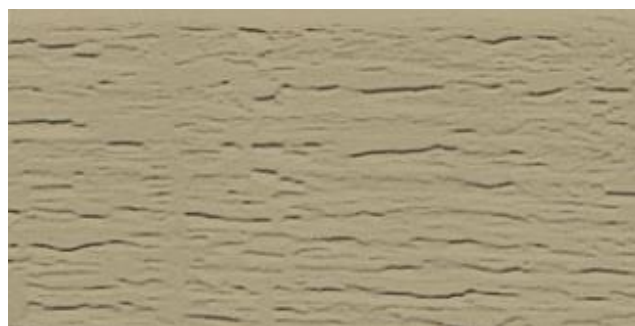



Sand

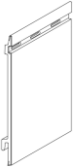
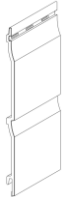

Blue

# ФОРМЫ И ДЛИНЫ

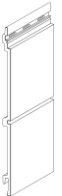
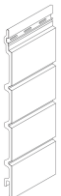
		WOOD EFFECT	WOOD DESIGN	MODERN WOOD	TREND	CLASSIC	RETRO	RUSTIC
	FS-201 2.95 м CONNEX	x	x			x		x
	FS-201 6 м	x	x			x		x
	FS-202 2.95 м CONNEX							x
	FS-202 6 м					x	x	x
	FS-301 2.95 м CONNEX				x			
	FS-301 6 м				x			
	FS-302 2.95 м CONNEX			x				
	FS-302 6 м			x				
	FS-304 2.95 м CONNEX	x		x				
	FS-304 6 м	x		x				

# ОДИНАРНАЯ ПАНЕЛЬ FS-201

- Ширина покрытия: 332 мм
- Длина: 6 м или 2,95 м CONNEX

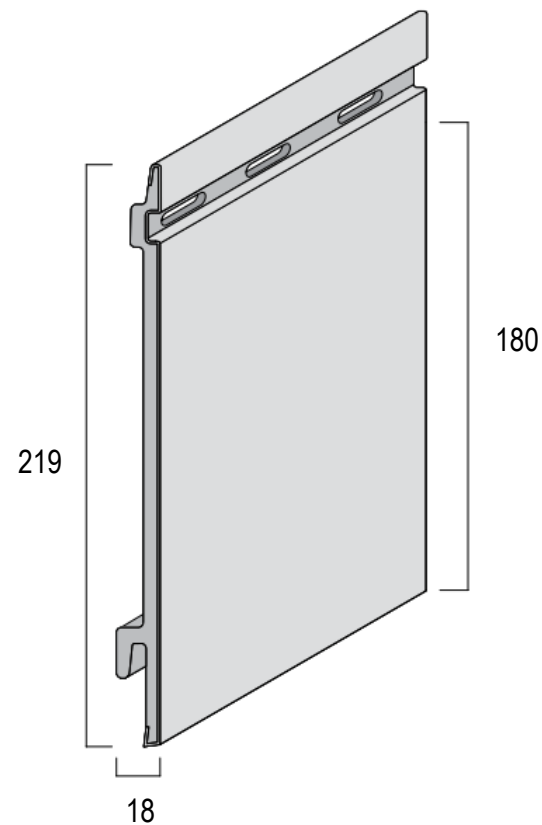



# ДВОЙНАЯ ПАНЕЛЬ FS-202

— Ширина покрытия: 332 мм

— Длина: 6 м

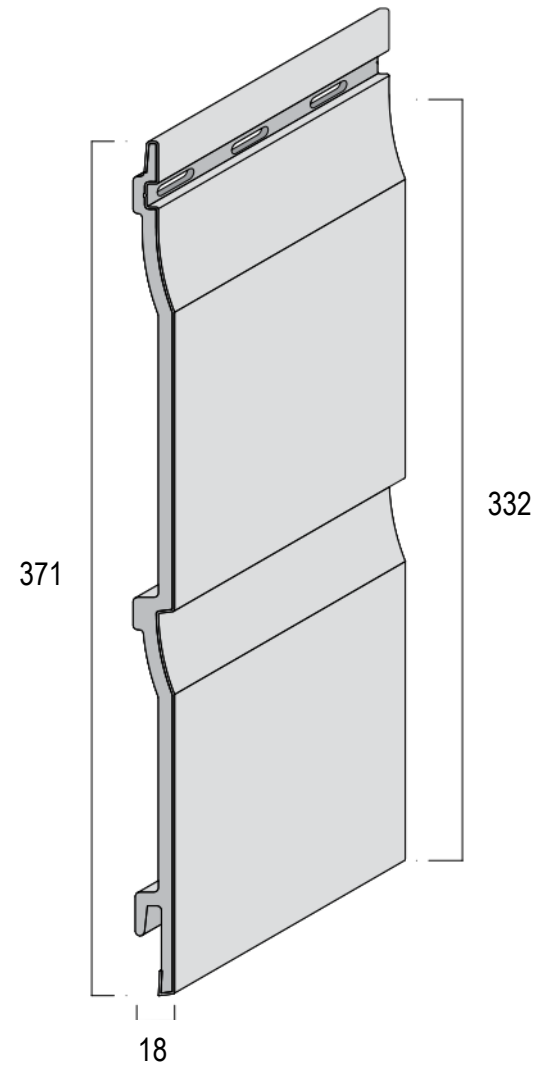





# ОДИНАРНАЯ ПАНЕЛЬ FS-301

- Ширина покрытия: 320 мм
- Длина: 6 м или 2,95 м CONNEX

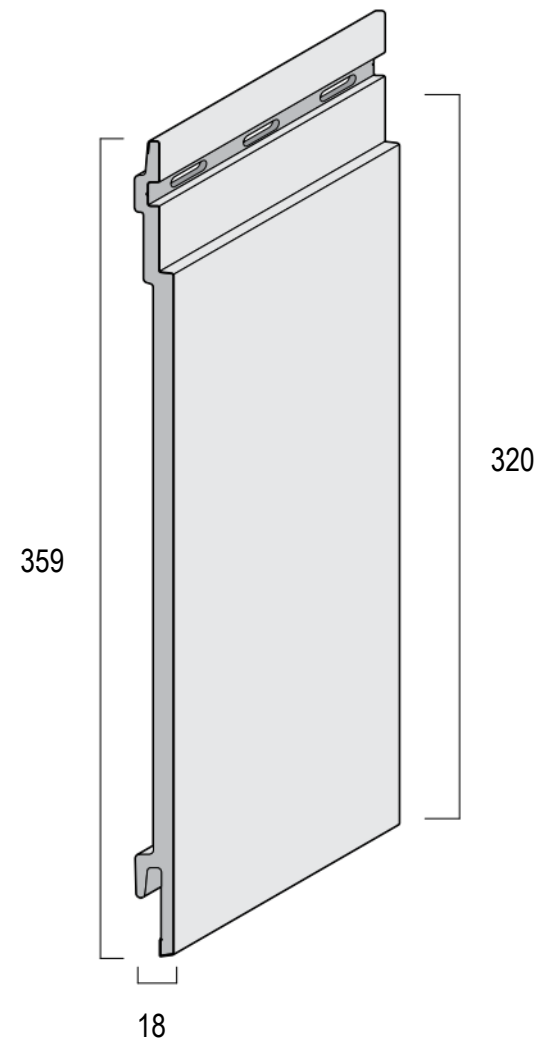



# ДВОЙНАЯ ПАНЕЛЬ FS-302

- Ширина покрытия: 332 мм
- Длина: 6 м или 2,95 м CONNEX

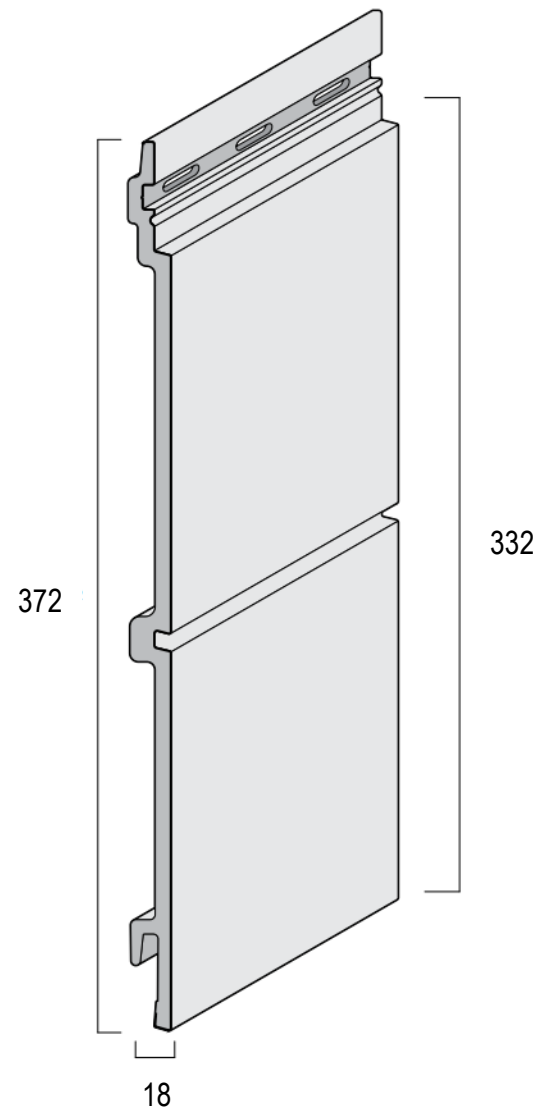







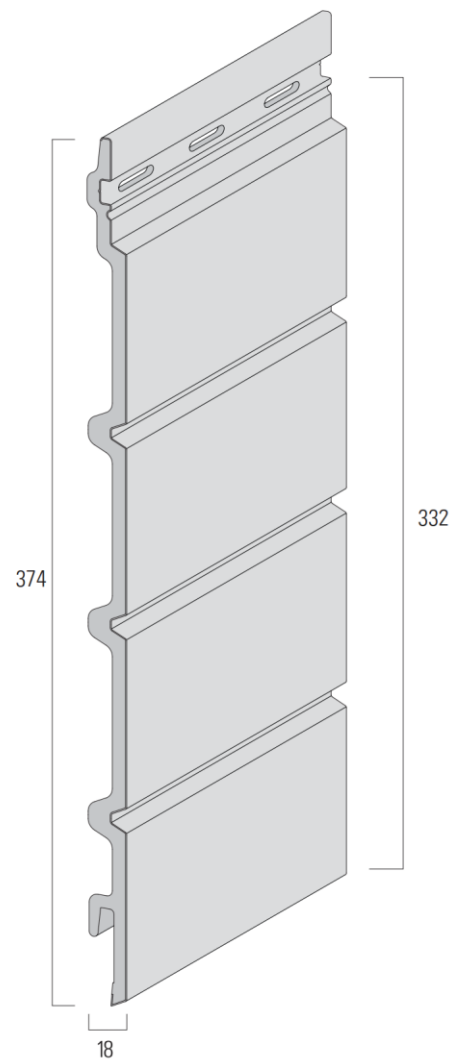



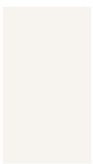



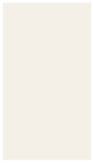



























# ЧЕТВЕРНАЯ ПАНЕЛЬ FS-304

- Ширина покрытия: 332 мм
- Длина: 6 м или 2,95 м CONNEX

























# ЦВЕТА, ФОРМЫ, ТЕКСТУРЫ

	ЦВЕТА	КОЛЛЕКЦИЯ	ТЕКСТУРА	ФОРМЫ ПАНЕЛИ
White		CLASSIC	 Delicate wood	 FS-201 FS-202
		MODERN WOOD	 Modern wood	 FS-302 FS-302 FS-304 FS-304
Cream		CLASSIC	 Delicate wood	 FS-201 FS-202
		RETRO	 Sharp wood	 FS-202
Ivory		MODERN WOOD	 Modern wood	 FS-302 FS-302 FS-304 FS-304
Beige		CLASSIC	 Delicate wood	 FS-201 FS-202
		RETRO	 Sharp wood	 FS-202
		MODERN WOOD	 Modern wood	 FS-302 FS-302 FS-304 FS-304
Claystone		CLASSIC	 Delicate wood	 FS-201 FS-202
		MODERN WOOD	 Modern wood	 FS-302 FS-302 FS-304 FS-304

	ЦВЕТА	КОЛЛЕКЦИЯ	ТЕКСТУРА	ФОРМЫ ПАНЕЛИ
Sand		RETRO	 Sharp wood	 FS-202
Olive		CLASSIC	 Delicate wood	 FS-201 FS-202
Pearl Grey		MODERN WOOD	 Modern wood	 FS-302 FS-302 FS-304 FS-304
Light Grey		CLASSIC	 Delicate wood	 FS-201 FS-202
Grey		CLASSIC	 Delicate wood	 FS-201 FS-202
Blue		RETRO	 Sharp wood	 FS-202
Quartz Grey		CLASSIC	 Delicate wood	 FS-201 FS-202
		MODERN WOOD	 Modern wood	 FS-302 FS-302 FS-304 FS-304
Anthracite		CLASSIC	 Delicate wood	 FS-201 FS-202
		MODERN WOOD	 Modern wood	 FS-302 FS-302 FS-304 FS-304

# ЦВЕТА, ФОРМЫ, ТЕКСТУРЫ

ЦВЕТА	КОЛЛЕКЦИЯ	ТЕКСТУРА	ФОРМЫ ПАНЕЛЕЙ
Malt Oak, foiled	WOOD EFFECT	 Brushed wood	 FS-201 FS-304 FS-304
Concrete Oak, foiled	WOOD EFFECT	 Brushed wood	 FS-201 FS-304 FS-304
Alpine Oak, foiled	WOOD EFFECT	 Brushed wood	 FS-201 FS-304 FS-304
Carmel Oak, foiled	WOOD EFFECT	 Brushed wood	 FS-201 FS-304 FS-304
Tawny	RUSTIC	 Sharp wood	 FS-201 FS-202
Aqua	RUSTIC	 Sharp wood	 FS-201 FS-202
Grey	RUSTIC	 Sharp wood	 FS-201 FS-202

ЦВЕТА	КОЛЛЕКЦИЯ	ТЕКСТУРА	ФОРМЫ ПАНЕЛЕЙ
Ivory	TREND (soft & stone)	 Concrete	 FS-301
Mastic	TREND (soft & stone)	 Concrete	 FS-301
Pearl Grey	TREND (soft & stone)	 Concrete	 FS-301
Anthracite	TREND (soft & stone)	 Concrete	 FS-301

# ПЛАНКИ И АКСЕССУАРЫ

- Все планки доступны в цвете, соответствующем декору панелей.
- Планки для коллекции Wood Effect доступны в том же шпоне, что и панели. Исключение составляет универсальный угол (FS-222), у которого шпон покрывает его внешнюю часть, а внутренняя - однородного цвета.
- J-образные соединители доступны только в однотонных цветах и не подходят для панелей из коллекций Wood Effect и Rustic.



# ПЛАНКИ И АКСЕССУАРЫ

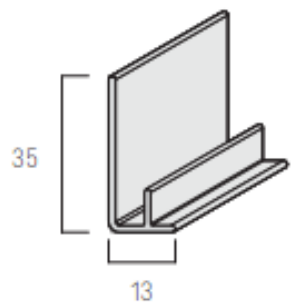

FS – 211  
Планка стартовая

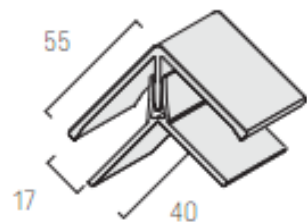

FS – 222 Угол  
универсальный  
(двухкомпонентный)

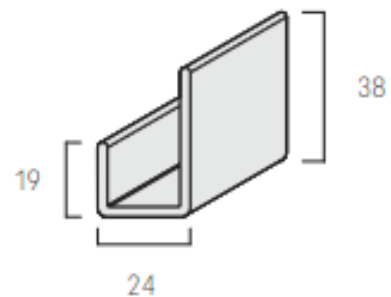

FS – 251  
Планка универсальная

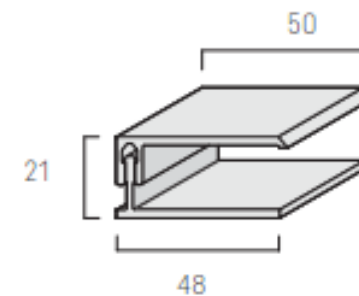

FS – 252 Финишная планка  
(двухкомпонентная)

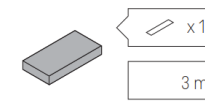
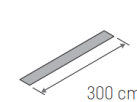
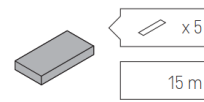
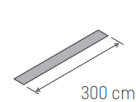
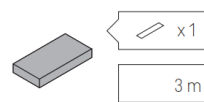
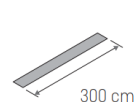
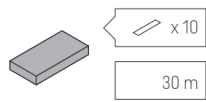
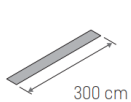

# ПЛАНКИ И АКСЕССУАРЫ

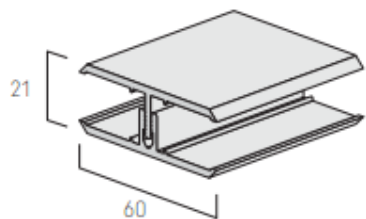

FS-282  
Соединительная планка  
(двухкомпонентная)

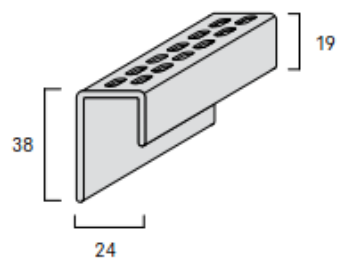

FS-261 U-планка  
универсальная  
(перфорированная)

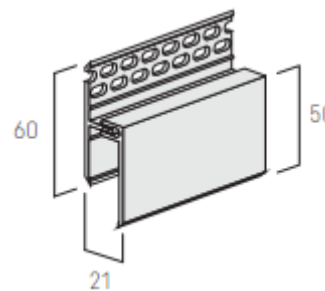
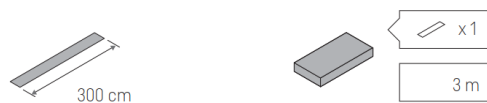

FS-262 Планка  
вентиляционная  
(двухкомпонентная)

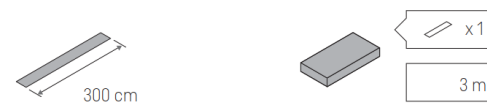



# ПЛАНКИ И АКСЕССУАРЫ

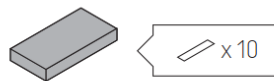
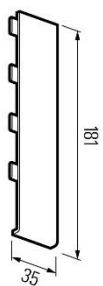

J-201

Соединитель для FS-201

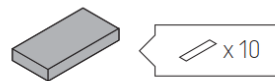
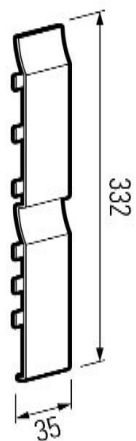

J-202

Соединитель для FS-202

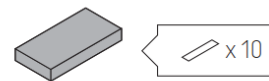
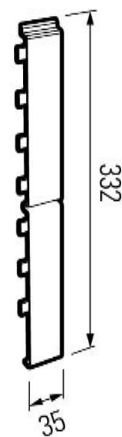

J-302

Соединитель для FS-302

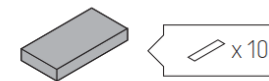
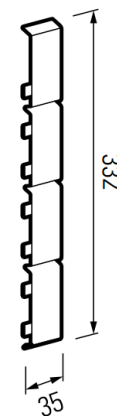

J-304

Соединитель для FS-304

# ПЛАНКИ И АКСЕССУАРЫ

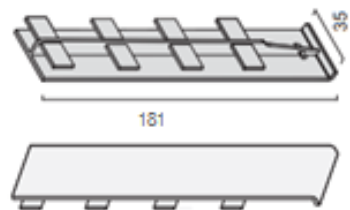

J-201  
Соединитель для FS-201

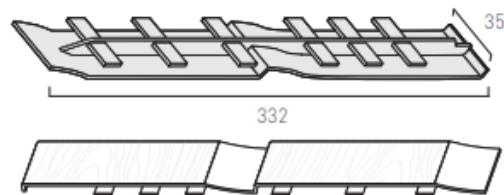

J-202  
Соединитель для FS-202

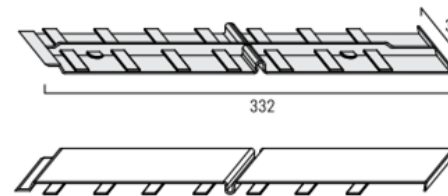
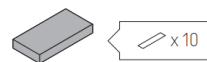

J-302  
Соединитель для FS-302

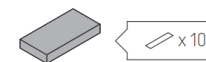

# ПЛАНКИ И АКСЕССУАРЫ

## ВИНТ МОНТАЖНЫЙ

INOX-UP3.5X35-TX15-A2  
Винт монтажный

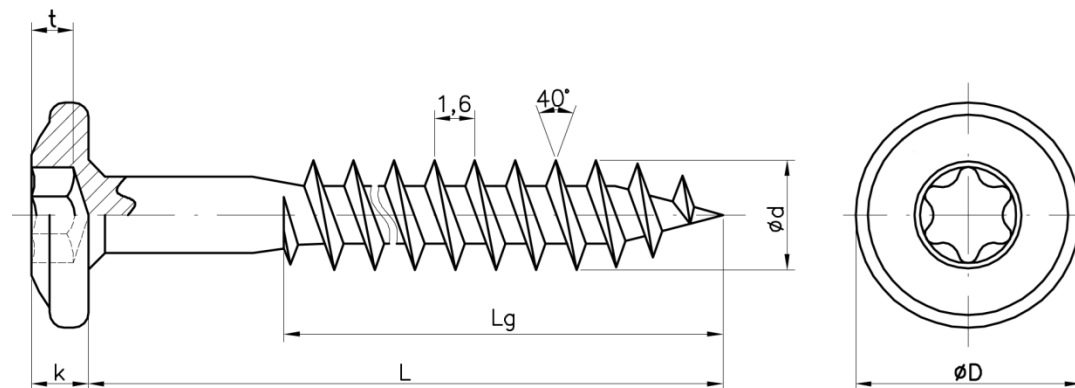
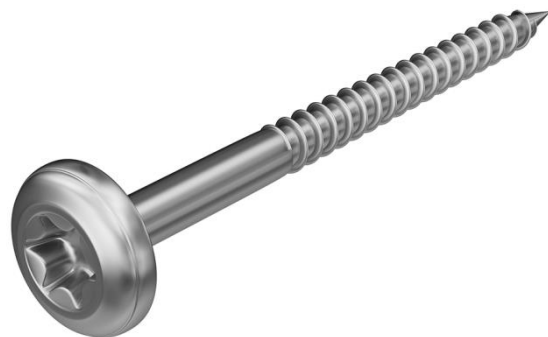

$\phi d$	$\phi D$	k	L	Lg	t
3,5 <sub>-0,2</sub>	8,0 <sub>-0,8</sub>	2,0 $\pm$ 0,3	35 $\pm$ 1,0	25 $\pm$ 2,0	1,0 <sup>+0,4</sup>

Расход на 1 м<sup>2</sup> (при рекомендуемом расстоянии реек 40 см)

- Материал – нержавеющая сталь A2 (inox)
- Тип головки : Torx T15, 6-гранная, по PN-EN ISO 10664
- Резьба: частичная, на 2/3 длины
- Упаковка: коробка 500 шт.

- для KERRAFRONT FS-201: примерно 15 шт./м<sup>2</sup>
- для KERRAFRONT FS-202: примерно 9 шт./м<sup>2</sup>
- для KERRAFRONT FS-301: примерно 9 шт./м<sup>2</sup>
- для KERRAFRONT FS-302: примерно 9 шт./м<sup>2</sup>
- для KERRAFRONT FS-304: примерно 9 шт./м<sup>2</sup>

# СПОСОБЫ СОЕДИНЕНИЯ ПАНЕЛЕЙ



- CONNEX (2,95 m) – система соединения без дополнительных элементов
- Соединитель J (6 m)
- Соединительная планка H (FS-282)

# SYSTEM CONNEX

Система Connex доступна для панелей длиной 2,95 м (FS-201, FS-202 (Rustic), FS-301, FS-302 и FS-304.). Они соединяются с помощью встроенных замков, не требуется дополнительных аксессуаров.

Соединения в системе CONNEX выглядят очень привлекательно и практически не заметны на поверхности стены из-за отсутствия выступающих частей.

В предложение уже включены панели FS-304 в новой системе Connex II (Push & Click), где улучшенная конструкция замков обеспечивает еще лучшее и более прочное соединение. Благодаря уникальному решению система Connex II является зарегистрированным промышленным образцом.

CONNEX

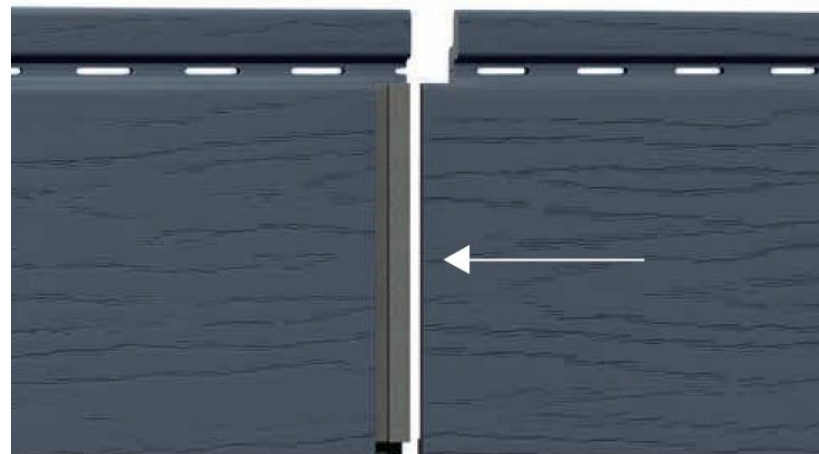

CONNEX Push&Click



# CONNEX SYSTEM

FS-201 CONNEX



FS-301 CONNEX



FS-304 CONNEX Push&Click



- CONNEX система позволяет соединять панели без дополнительных соединительных планок (J-201, FS-282).
- CONNEX система панелей FS-201 и FS-301 отличается визуальным эффектом – соединение заметно на поверхности стены. Поэтому следует запланировать места соединения панелей, чтобы они создавали необходимый визуальный эффект

KERRAFRONT  
В СРАВНЕНИИ С ДРУГИМИ  
ОБЛИЦОВОЧНЫМИ МАТЕРИАЛАМИ



## KERRAFRONT СВОЙСТВО

## KERRAFRONT ВЫГОДА

Многоцветное покрытие Матовая поверхность Рисунок структуры древесины повторяется каждые 1,5 м	Точное отображение натуральной древесины Эстетика
Готовый продукт, доступный в широкой цветовой гамме	Не требует расходов по эксплуатации: не нуждается в покраске и консервации
100% влагоустойчивость	Экономия времени и денег при обслуживании: Не требует специального ухода по сравнению с древесиной Обрезанные края панелей KERRAFRONT не требуют дополнительной защиты Эстетика
Большая площадь покрытия панелей KERRAFRONT, небольшая масса, встроенные замки и специальные отверстия под монтаж	Быстрый монтаж продукта
Устойчивый к гниению и вредителям, материал не является средой для развития грибка, плесени и бактерий	не нуждается в дополнительной пропитке



ТИП ОБЛИЦОВКИ	ОСНОВНЫЕ ЧЕРТЫ	НЕОБХОДИМЫЙ УХОД	НЕОБХОДИМЫЕ ИНСТРУМЕНТЫ
---------------	----------------	------------------	-------------------------

ВИНИЛОВЫЙ САЙДИНГ	<ul style="list-style-type: none"> <li>— Легкий</li> <li>— Влагоустойчивый</li> <li>— Быстрый монтаж</li> <li>— Цветовая гамма на выбор</li> <li>— Устойчивый к выцветанию</li> <li>— Текстура</li> <li>— Устойчивый к вредителям</li> </ul>	<ul style="list-style-type: none"> <li>— Чистка</li> </ul>	<ul style="list-style-type: none"> <li>— Циркулярная пила</li> <li>— Молоток, дрель-шуруповерт</li> <li>— Нож</li> <li>— Ножницы для резки жести</li> <li>— Дырокол для сайдинга</li> <li>— Инструмент для зацепки панелей</li> <li>— Защитные очки</li> </ul>
ДРЕВЕСНЫЙ КОМПОЗИТ	<ul style="list-style-type: none"> <li>— Естественный вид</li> <li>— Предварительная грунтовка</li> </ul>	<ul style="list-style-type: none"> <li>— Чистка</li> <li>— Покраска</li> </ul>	<ul style="list-style-type: none"> <li>— Циркулярная пила</li> <li>— Молоток, гвоздильная доска</li> <li>— Кисть</li> <li>— Защитные очки</li> </ul>
ЦЕМЕНТОВОЛОКНО	<ul style="list-style-type: none"> <li>— Прочное</li> <li>— Огнестойкое</li> <li>— Устойчивое к вредителям</li> <li>— Текстура</li> <li>— Предварительная грунтовка</li> <li>— Устойчивое к выцветанию</li> </ul>	<ul style="list-style-type: none"> <li>— Покраска</li> <li>— Чистка</li> <li>— Уплотнение</li> </ul>	<ul style="list-style-type: none"> <li>— Защитная маска</li> <li>— Циркулярная пила с низким выбросом пыли</li> <li>— Пневматические и ручные ножницы</li> <li>— Молоток</li> <li>— Кисть</li> <li>— Защитные очки</li> </ul>
KERRAFRONT	<ul style="list-style-type: none"> <li>— Прочность</li> <li>— Легкость</li> <li>— Влагоустойчивость</li> <li>— Быстрый монтаж</li> <li>— Цветовая гамма на выбор</li> <li>— Текстура, естественный вид</li> <li>— Устойчивость к выцветанию</li> <li>— Устойчивость к воздействию вредителей, плесени и грибка</li> </ul>	<ul style="list-style-type: none"> <li>— Чистка</li> </ul>	<ul style="list-style-type: none"> <li>— Циркулярная пила</li> <li>— Молоток, дрель-шуруповерт</li> <li>— Защитные очки</li> </ul>

# KERRAFRONT В СРАВНЕНИИ С ВИНИЛОВЫМ САЙДИНГОМ

- В три раза выше ударопрочность
- Более твердая, толстая панель
- Эстетическое превосходство – структура имитирует естественный вид натуральных материалов. Глубоко тисненый рисунок и структура поверхности имитируют древесину, камень, минералы

## ЧЕРТА

## KERRAFRONT

## ЦЕМЕНТОВОЛОКНО

## ПРОЧНОСТЬ

- Спроектирован для обеспечения соответствующей твердости и стабильности одновременно при низкой массе.
- Не трескается, не шелушится, не откалывается, не гниет.
- Не подвержен воздействию влаги. Линии резки панели не впитывают воду благодаря закрытой клеточной структуре материала.
- Не является средой для развития бактерий, грибка, плесени, материал устойчив к воздействию насекомых

- Могут появляться неэстетические осколки и трещины во время транспортировки и монтажа.
- Может впитывать влагу, из-за чего возможно появление плесени.
- Невысока защита от воздействия влаги, поэтому возникают проблемы, связанные с замерзанием и размораживанием

## КОНСЕРВАЦИЯ

- Нет необходимости в дополнительном обслуживании ни на одном из этапов: не требуется окраска, консервация.
- Изредка следует чистить мягким средством, используя садовый шланг.
- Не нуждается в использовании мастики

- Необходимо применение мастики, особенно в местах, где элементы соединяются для предотвращения впитывания влаги

## МОНТАЖ

- Возможно приступить к монтажу без дополнительных работ, например таких как, грунтовка, покраска.
- Не нуждается в применении средств, которые могут быть опасны для здоровья монтажников.
- Не нуждается в специальных инструментах.
- Легкие элементы, а также система эффективно работающих замков, позволяют произвести быстрый монтаж.
- Материал легкообрабатываемый, не приводит к образованию осколков во время резки

- Обрезанные края нуждаются в защите и покраске.
- Необходимо использовать специальные инструменты для резки и монтажа, также необходима противопылевая маска.
- Пыль может вызывать побочные эффекты, влияющие на здоровье монтажников (напр. заболевания легких).
- Большой вес, усложняющий монтаж.
- Отсутствие встроенных замков, из-за чего усложняется и удлиняется процесс монтажа.
- Податливое на появление осколков и трещин во время монтажа.

# KERRAFRONT В СРАВНЕНИИ С ДРЕВЕСНЫМ КОМПОЗИТОМ

- Не требуется консервация, покраска, повторная покраска, практически не нуждается в обслуживании
- KERRAFRONT - более легкий продукт, благодаря чему упрощаются обслуживание и монтаж
- Встроенные замки и специальные отверстия под монтаж гарантируют простоту и высокую скорость монтажа
- Коллекция Wood Design превосходно имитирует натуральную древесину
- 100% влагоустойчивость – морозоустойчивость, предотвращение образования грибка и плесени
- Устойчивость к повреждениям, тресканию и осколкам во время транспортировки и монтажа

# KERRAFRONT В СРАВНЕНИИ С ДРУГИМИ ВИДАМИ ВСПЕНЕННОГО САЙДИНГА

- Благодаря использованию технологии KERRACORE, панели отличаются высокой плотностью и однородностью, поэтому продукт обладает размерной стабильностью и механической долговечностью
- Широкая цветовая гамма, содержащая также темные цвета и коллекцию Wood Design
- Тисненый рисунок, напоминающий натуральную структуру древесины с повторяющимся рисунком каждые 1,5 м, а также небольшой глянец, который создает натуральный эффект
- Прочный замок с незаметными соединениями. CONNEX – система соединения панелей без аксессуаров

**МАРКЕТИНГОВАЯ ПОДДЕРЖКА**



# INTERNET

Сайт vox.pl

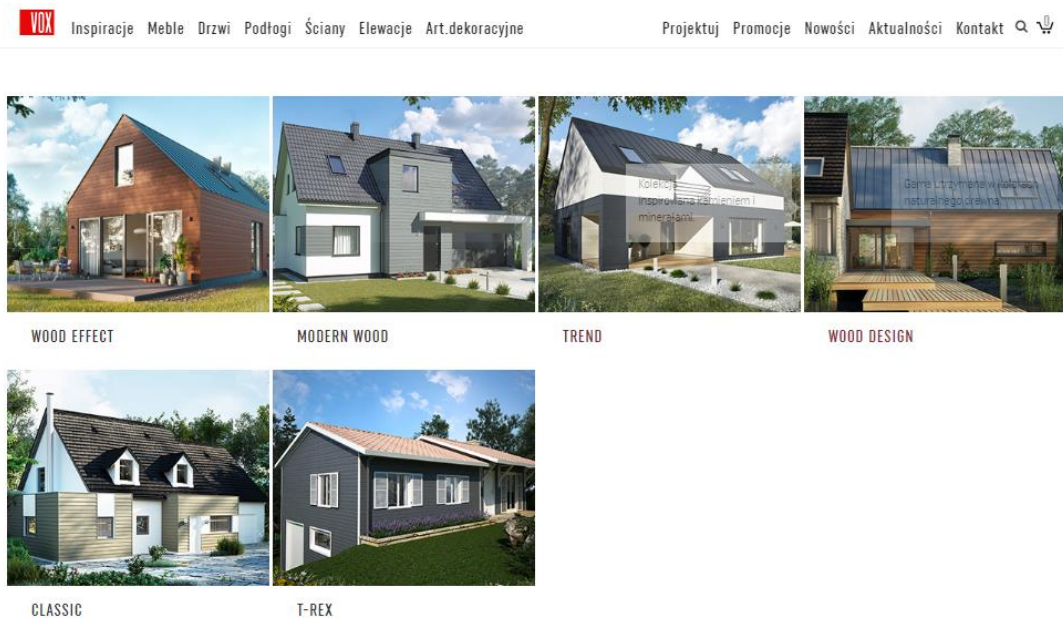

VOX Creator / Calculator

Приложение, которое позволяет проектировать фасад на экране компьютера или на смартфоне и планшете

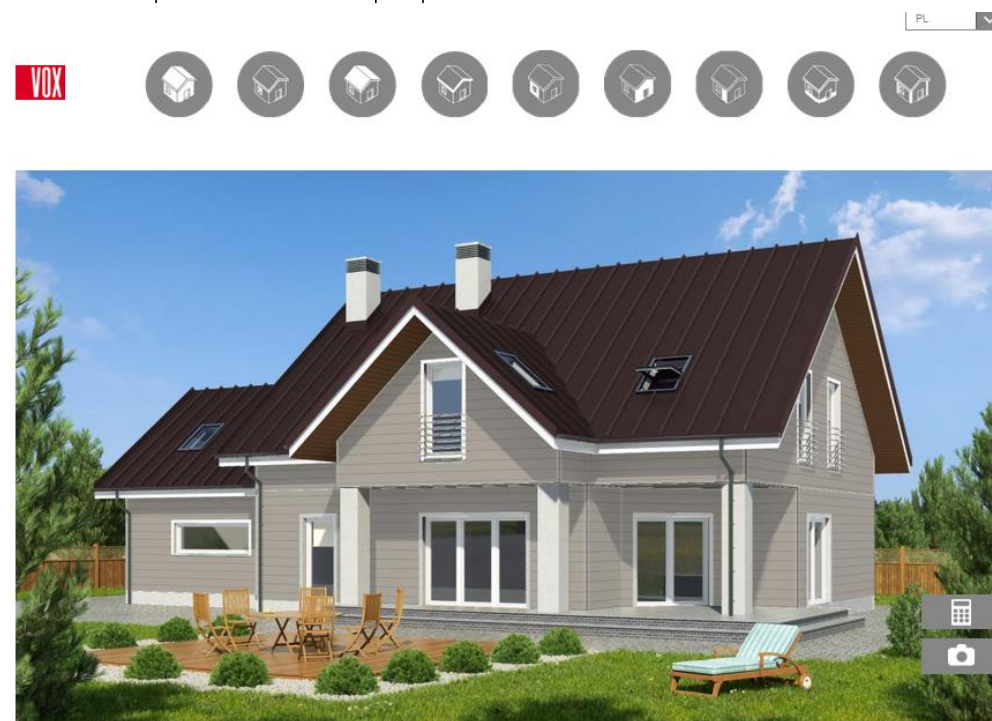

Wszelkie prawa zastrzeżone



# ПЕЧАТНАЯ ПРОДУКЦИЯ

Евробуклет

## ПРЕИМУЩЕСТВА



ИДЕАЛЬНОЕ  
ОТБРАЖЕНИЕ ЦВЕТА  
И СТРУКТУРЫ ДЕРЕВА



БЫСТРЫЙ И ЛЕГКИЙ  
МОНТАЖ



НАДЕЖНОЕ РЕШЕНИЕ  
НА ДЛИТНЫЕ ГОДЫ. НЕ  
ТРЕБУЕТ ОБСЛУЖИВАНИЯ  
И ОКРАСКИ



ИДЕАЛЬНОЕ ПОКРЫТИЕ  
УТЕПЛЕНИЯ ФАСАДА



ВЫСОКАЯ  
УДАРНОПРОЧНОСТЬ



ПОЛНОСТЬЮ  
ВОЗМОЖНОСТИ НЕ  
ВЛИВАЕТ ВЛАГУ,  
НЕ ТМНЕЕТ И НЕ РЖАВЕЕТ



НОВЕЙШАЯ  
ТЕХНОЛОГИЯ



ЛЕГКОСТЬ ПАНЕЛЕЙ,  
КОТОРАЯ УСКОРЯЕТ  
УСТАНОВКУ



ГАРАНТИЯ  
БЕСПРОВОДНОГО  
МНОГОЛЕТНЕГО  
ИСПОЛЬЗОВАНИЯ

### Дополнительная техническая информация:

- Kerafront не впитывает влагу, поэтому не требует герметизации и может быть смонтирован на цокольной части здания.
- Малый вес панелей (около 5 кг/м<sup>2</sup>) позволяет использовать панели Kerafront практически на любых объектах.
- Панели Kerafront не пылятся при резке.

vox.pl

**VOX**

У: 10 2020

## ТЕХНОЛОГИЯ KERRASORE

1

**НАРУЖНЫЙ СЛОЙ (ТВЕРДЫЙ ПВХ):**  
Устойчив к ударам и царапинам,  
является носителем цвета  
и уникальной структуры древесины.

2

**ВНУТРЕННИЙ СЛОЙ (ВПЕНЫТЫЙ ПВХ):**  
Имеет высокую плотность  
и однородность, в результате  
продукт имеет размерную  
стабильность и механическую  
прочность.

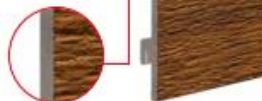

## СИСТЕМА CONNEX

Connex – это система быстрого и эстетичного соединения панелей по длине. Без дополнительных соединительных аксессуаров.

Панели в системе Connex имеют длину 2,95 м и на каждом торце оснащены замками, для быстрого и легкого монтажа.



Соединение в системе Connex

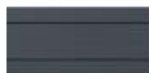

Соединение панелей в системе Connex FS-201



Соединение с помощью соединителя J-201

## ПАНЕЛИ

**FS-101** Панель односторонняя  
Длина 6 м или 2,95 м Connex  
Монтаж: горизонтальный



**FS-102** Панель двойная  
Длина 6 м  
Монтаж: горизонтальный/  
вертикальный



**FS-301** Панель односторонняя  
Длина 6 м или 2,95 м Connex  
Монтаж: горизонтальный/  
вертикальный



**FS-302** Панель двойная  
Длина 6 м или 2,95 м Connex  
Монтаж: горизонтальный/  
вертикальный



**FS-304** Панель четверная  
Длина 6 м или 2,95 м Connex  
Монтаж: горизонтальный/  
вертикальный



**KERRAFRONT**  
ФАСАДНАЯ СИСТЕМА

**VOX**

Wszelkie prawa zastrzeżone

**VOX**



# ОБРАЗЦЫ

Чемоданы Kerrafront 2021

Kerrafront Wooden Colours - индекс 3027169



— В чемодане образцы:

- FS-201 Wood Effect Connex
- FS-201 Wood Effect
- FS-201 Rustic Connex
- FS-202 Rustic – 2 pcs
- FS-304 Wood Effect
- FS-304 Wood Effect Connex

• Примерные образцы планок

— Карта цветов для древоподобных коллекции Wood Effect и Rustic вместе



# SAMPLES

Чемоданы Kerrafront 2021

Чемодан Unicolour - index: 3027534

— В чемодане образцы:

- FS-201 Classic
- FS-201 Clasic Connex
- FS-301 Trend Connex
- FS-202 Classic
- FS-202 Retro
- FS-302 Modern Wood Connex
- FS-304 Modern Wood Connex
- Образцы примерных планок

— Карты цветов для коллекции: Classic, Trend, Retro, Modern Wood



# ОБРАЗЦЫ

Папка сегрегатор - обложка и карты для коллекции на отдельных индексах.

- обложка EN 9031307

- карты цветов:

1. WOOD EFFECT 3026914
2. RUSTIC 3026913
3. WOOD DESIGN 3027592
4. MODERN WOOD 3026915
5. CLASSIC 3027172
6. RETRO 3027173
7. TREND 3026916

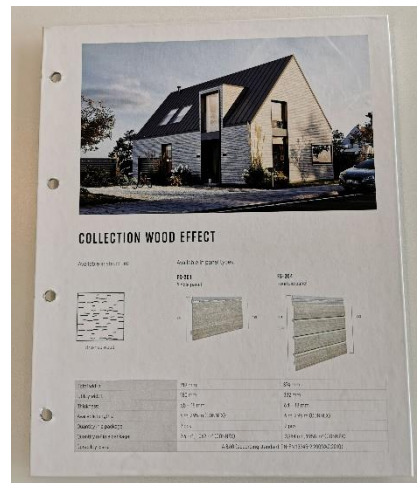

# ОБРАЗЦЫ

TREND образец, индекс 30100471



Wood Design образец, индекс 30100191



# ОБРАЗЦЫ

MODERN WOOD образец, индекс 30100582



MODERN WOOD карта декоров, индекс 30100602



# ЭКСПОЗИЦИЯ

Стенд (90 см x 110 см), индекс 3009922 под заказ



# ЭКСПОЗИЦИЯ

Стенд (40 x 40 x 180 см), под заказ



ЛОГИСТИЧЕСКИЕ ДАННЫЕ





# ЛОГИСТИЧЕСКИЕ ДАННЫЕ

ЭЛЕМЕНТ	ДЛИНА [м]	шт. / упак.	м / упак.
FS-201 Одинарная панель - CLASSIC, WOOD DESIGN, WOOD EFFECT FOILED, RUSTIC	6	2	2,16 м <sup>2</sup>
FS-201 Одинарная панель CONNEX - CLASSIC, WOOD DESIGN, WOOD EFFECT FILED, RUSTIC	2,95	2	1,062 м <sup>2</sup>
FS-202 Двойная панель - CLASSIC, RETRO	6	2	3,96 м <sup>2</sup>
FS-202 Двойная панель CONNEX - RUSTIC	2,95	2	1,959 м <sup>2</sup>
FS-301 Одинарная панель - TREND	6	2	3,84 м <sup>2</sup>
FS-301 Одинарная панель CONNEX - TREND	2,95	2	1,888 м <sup>2</sup>
FS-302 Двойная панель - MODERN WOOD	6	2	3,984 м <sup>2</sup>
FS-302 Двойная панель CONNEX - MODERN WOOD	2,95	2	1,959 м <sup>2</sup>
FS-304 Четверная панель - MODERN WOOD, WOOD EFFECT ШПОН	6	2	3,984 м <sup>2</sup>
FS-304 Четверная панель CONNEX - MODERN WOOD, WOOD EFFECT ШПОН	2,95	2	1,959 м <sup>2</sup>

# ЛОГИСТИЧЕСКИЕ ДАННЫЕ

ЭЛЕМЕНТ	ДЛИНА [м]	шт. / упак.	м / упак.
FS-211 Стартовая планка	3	10	30 м
FS-251 Универсальная планка	3	5	15 м
FS-222 Угол универсальный (двухкомпонентный)	3	1	3 м
FS-282 Соединительная планка (двухкомпонентная)	3	1	3 м
FS-252 Финишная планка (двухкомпонентная)	3	1	3 м
FS-261 Планка универсальная, перфорированная	3	1	3 м
FS-262 Вентиляционная планка (двухкомпонентная)	3	1	3 м
J-201 Соединяющий элемент (к FS-201)	0,181	10 шт.	
J-202 Соединяющий элемент (к FS-202)	0,332	10 шт.	
J-302 Соединяющий элемент (к FS-302)	0,332	10 шт.	
J-304 Соединяющий элемент (к FS-304)	0,332	10 шт.	
Монтажный винт INOX-UP3.5X35-TX15-A2		500 шт.	

**СПАСИБО**